

M Mars

- M1 AC adapter for Mars**
 Adaptateur secteur pour Mars
 Netzteil für Mars
 Adattatore CA per Mars
 Adaptador de CA para Mars
 Zasilacz do urządzenia Mars
- Mars 交流電源适配器
 Mars 用 AC アダプタ
 Mars 용 AC 어댑터
 Mars AC 變壓器
- M2 Power cord for Mars***
 Cordon d'alimentation pour Mars*
 Netzkabel für Mars*
 Cavo di alimentazione per Mars*
 Cable de alimentación para Mars*
 Przewód zasilający do urządzenia Mars*
- Mars 电源线*
 Mars 用電源コード*
 Mars 용 전원 코드*
 Mars 電源線*

- B Base station (x2)**
 Station de base (x2)
 Basisstation (x2)
 Stazione base (x2)
- Estación base (x2)
 Stacja bazowa (x2)
 定位器 (x2)
- ベースステーション (x2)
 베이스 스테이션 (x2)
 基地台 (x2)

- B1 AC adapter for Base station***
 Adaptateur secteur pour station de base*
 Netzteil für Basisstation*
 Adattatore CA per stazione base*
 Adaptador de CA para la estación base*
 Zasilacz do stacji bazowej*
- 定位器交流電源适配器*
 ベースステーション用 AC アダプタ*
 베이스 스테이션용 AC 어댑터*
 基地台 AC 變壓器*

- B2 Channel changing pin**
 Aiguille de changement de canal
 Kanalwechselstift
 Perno di modifica canale
 Pin de cambio de canal
 Pin do zmiany kanału
- 通道切换销
 チャネル変更ピン
 채널 변경 핀
 頻道切换針

- R Rover (x3)****
- T VIVE Tracker 3.0 (x2)**
 VIVE Tracker 3.0 (x2)
 VIVE Tracker 3.0 (x2)
 VIVE Tracker 3.0 (x2)
- Rastreador VIVE 3.0 (x2)
 Trackera VIVE 3.0 (x2)
 VIVE 追踪器 3.0 (x2)
- VIVE 트래커 3.0 (x2)
 VIVE 트래커 3.0 (x2)
 VIVE 移動定位器 3.0 (x2)

- K Calibration kit**
 Kit d'étalonnage
 Kalibrierungs-Kit
 Kit calibrazione
- Kit de calibración
 Zestaw do kalibracji
 校准套件
- キャリブレーションキット
 보정 키트
 校正套件

- K1 Screw for calibration board**
 Vis pour carte d'étalonnage
 Schraube für Kalibrierungsplatte
 Vite per scheda di calibrazione
 Tornillo para la placa de calibración
 Śruba do tablicy kalibracyjnej
- 校准板螺钉
 キャリブレーションボード用ネジ
 보정 보드용 나사
 校正板螺絲

- C1 5-m LAN cable for Mars to router**
 Câble réseau de 5 m pour Mars à routeur
 5 m LAN Kabel für Mars zum Router
 Cavo LAN da 5 m da Mars a router
- Cable LAN de 5 m para Mars al router
 Kabel LAN 5 m do urządzenia Mars i routera
 用于将 Mars 连接到路由器的 5 m LAN 线
- C2 15-m LAN cable for Mars to Rover (x3)**
 Câble réseau de 15 m pour Mars à Rover (x3)
 15 m LAN Kabel für Mars zu Rover (x3)
 Cavo LAN da 15 m da Mars a Rover (x3)
- Cable LAN de 15 m para Mars al Rover (x3)
 Kabel LAN 15 m do urządzenia Mars i Rover (x3)
 用于将 Mars 连接到 Rover 的 15 m LAN 线 (x3)
- C3 USB cable for VIVE Tracker to Rover (x3)**
 Câble USB pour VIVE Tracker à Rover (x3)
 USB-Kabel für VIVE Tracker zu Rover (x3)
 Cavo USB da VIVE Tracker a Rover (x3)
- Cable USB para el Rastreador VIVE al Rover (x3)
 Kabel USB do trackera VIVE i urządzenia Rover (x3)
 用于将 VIVE 追踪器连接到 Rover 的 USB 线 (x3)

- Mars とルーター接続用 5m LAN ケーブル
 라우터에 연결할 Mars 용 5m LAN 케이블
 Mars 至路由器 5-m LAN 線
- Mars と Rover 接続用 15m LAN ケーブル (x3)
 Rover 에 연결할 Mars 용 15m LAN 케이블 (x3)
 Mars 至 Rover 15-m LAN 線 (x3)
- VIVE 트래커와 Rover 接続용 USB 케이블 (x3)
 Rover 에 연결할 VIVE 트래커용 USB 케이블 (x3)
 VIVE 移動定位器至 Rover USB 線 (x3)

* Items may vary according to country or region.
 * Les articles peuvent varier selon le pays ou la région.
 * Die Artikel können je nach Land oder Region variieren.
 * Potrebbe variare in base al Paese o regione.
 * Los elementos pueden variar según el país o la región.
 * Elementy zależą od kraju lub regionu.
 * 不同国家和地区随附的配件可能有所不同。
 * 製品は国や地域によって異なる場合があります。
 * 본 문서의 모든 내용은 국가 또는 지역에 따라 상이할 수 있습니다.
 * 物品可能因國家或地區而異。

** A third VIVE Tracker must be purchased separately.
 ** Un troisième VIVE Tracker doit être acheté séparément.
 ** Ein dritter VIVE Tracker muss separat erworben werden.
 ** Un terzo VIVE Tracker deve essere acquistato separatamente.
 ** Se debe comprar un tercer Rastreador VIVE por separado.
 ** Trzeci VIVE tracker sprzedawany oddzielnie.
 ** 必須单独购买第三个 VIVE 追踪器。
 ** 3台目の VIVE トラッカーは別途購入する必要があります。
 ** VIVE 트래커 3.0은 2개가 포함되어 있습니다. 3개를 사용하실 경우 1개를 별도 구매해야 합니다.
 ** 必須另購第三個 VIVE 移動定位器。

- D Documentation**
- | | | | | |
|---------------|----------------|--------------|------|------|
| Documentation | Documentazione | Dokumentacja | 説明資料 | 説明文件 |
| Dokumentation | Documentación | 文档 | 문서 | |

1 Base station setup

- Configuration des stations de base
 Basisstation Einrichtung
 Configurazione stazione base
 Configuración de la estación base
 Instalacja stacji bazowej
 定位器设置
 베이스스테이션의 설정
 베이스 스테이션 설정
 基地台設置

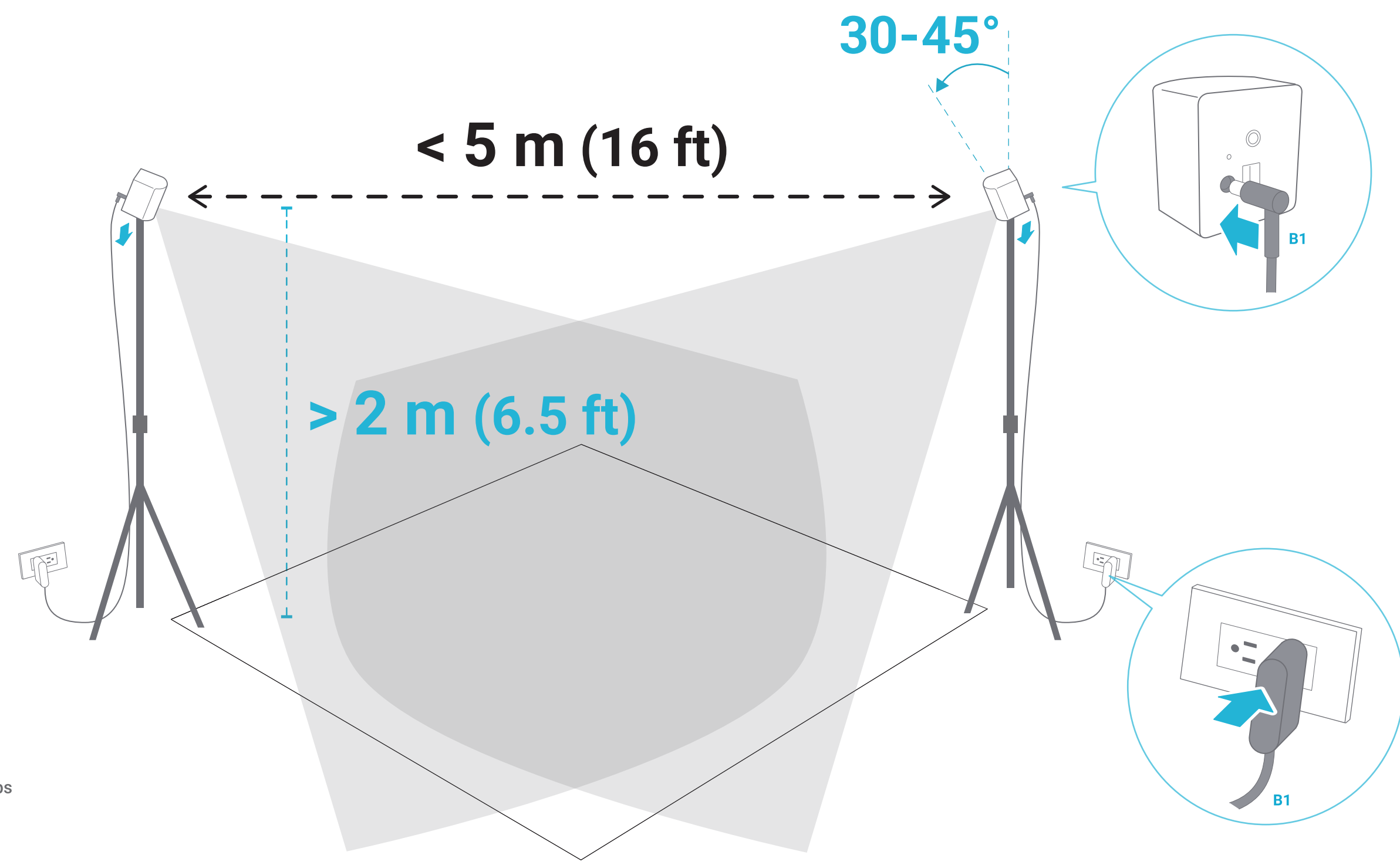

?  www.vive.com/mars/support/bs

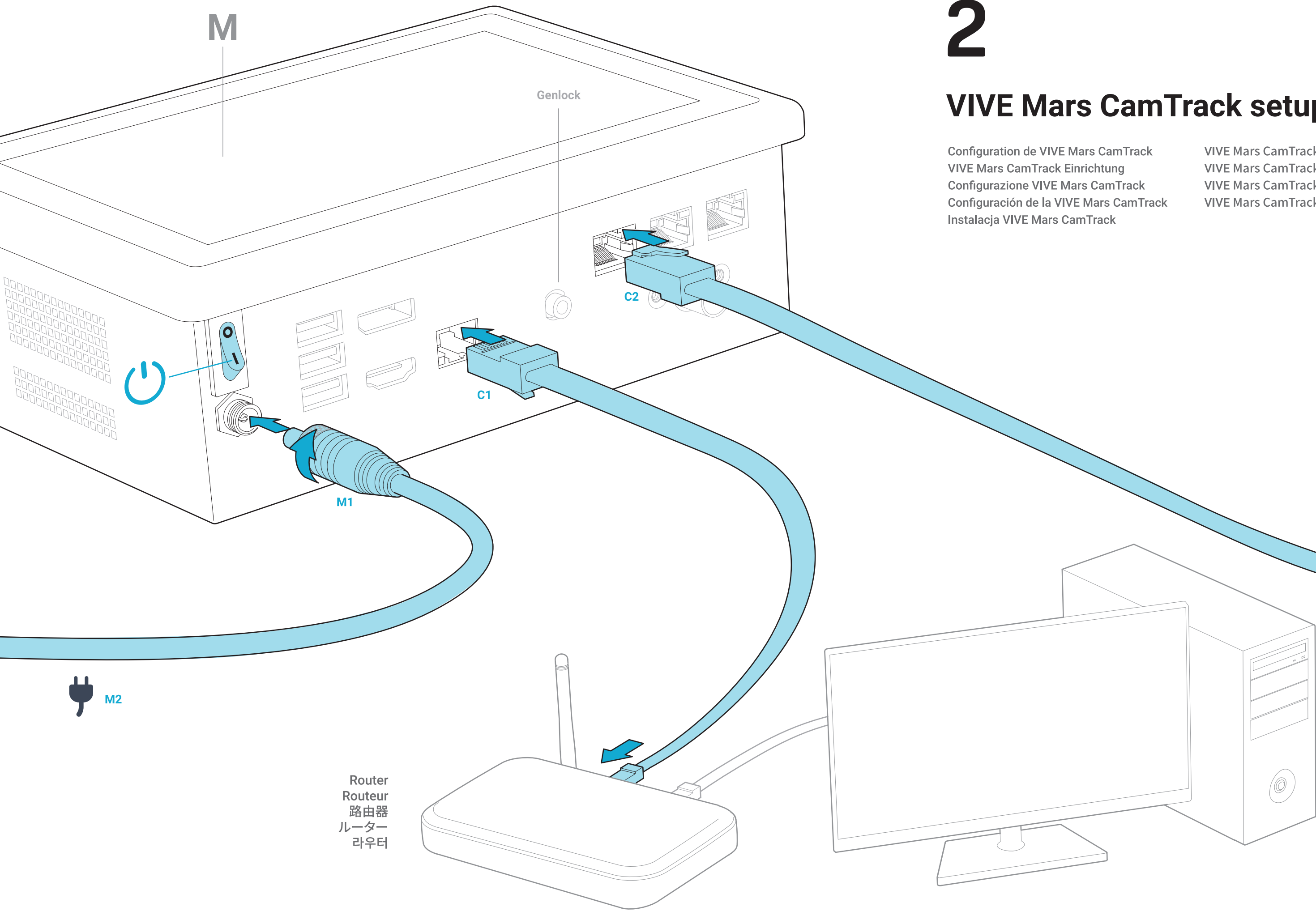

2 VIVE Mars CamTrack setup

Configuration de VIVE Mars CamTrack
 VIVE Mars CamTrack Einrichtung
 Configurazione VIVE Mars CamTrack
 Configuración de la VIVE Mars CamTrack
 Instalacja VIVE Mars CamTrack

VIVE Mars CamTrack 設置
 VIVE Mars CamTrack の設定
 VIVE Mars CamTrack 설정
 VIVE Mars CamTrack 設置

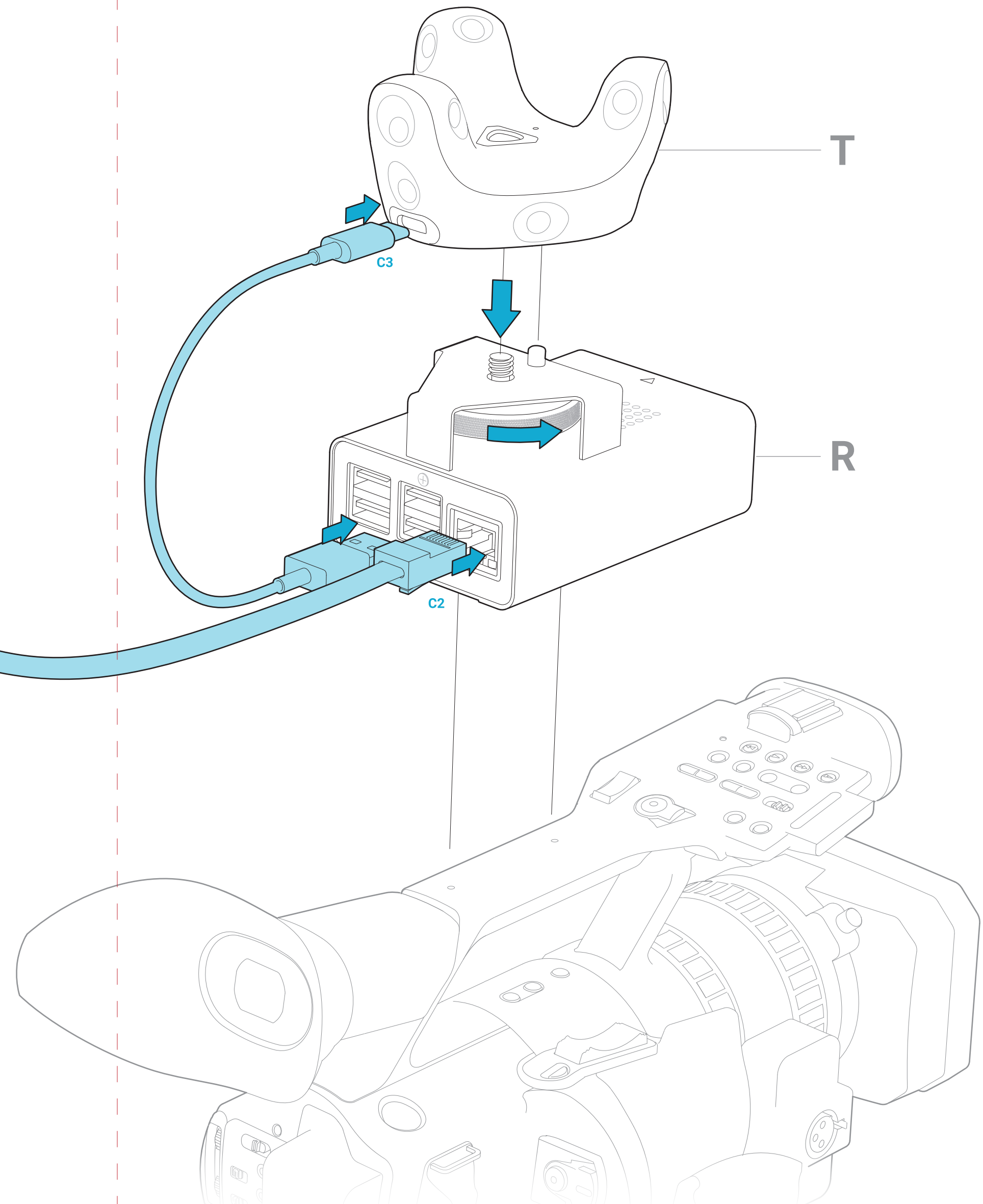

3 Connect to virtual production software

www.vive.com/mars/setup

Connecter au logiciel de production virtuel
 Verbindung zur virtuellen Produktionssoftware
 Connessione al software di produzione virtuale
 Conecta con el software de producción virtual
 Połącz z systemem wirtualnej produkcji filmowej

连接到虚拟制片软件
 バーチャルプロダクションソフトへの接続
 가상 프로덕션 소프트웨어에 연결하기
 連線至虛擬製片軟體

Download the camera calibration tool

www.vive.com/mars/cct

Télécharger l'outil d'étalonnage de la caméra
 Herunterladen des Kamerakalibrierungswerkzeugs
 Download dello strumento di calibrazione fotocamera
 Descarga la herramienta de calibración de la cámara
 Pobierz narzędzie do kalibracji kamery
 下载摄像头校准工具
 カメラキャリブレーションツールのダウンロード
 카메라 보정 툴 다운로드
 下载攝影機校正工具

