

htc®



VIVE®

Guide de l'utilisateur du VIVE Wrist Tracker

Contenu

Introduction

À propos du VIVE Wrist Tracker	4
Que contient la boîte ?	4
Composants	5
Diodes de statut	5

Les bases

Charger le VIVE Wrist Tracker	6
Porter le VIVE Wrist Tracker	7
Allumer et éteindre le VIVE Wrist Tracker	8
Associer et étalonner le VIVE Wrist Tracker	8
Mise à jour du microprogramme du VIVE Wrist Tracker	10
Remplacer les sangles de poignets sur le VIVE Wrist Tracker	11

Solutions et FAQ

Dépannage du VIVE Wrist Tracker	13
Pourquoi le VIVE Wrist Tracker s'éteint-il automatiquement ?	13
Pourquoi je ne peux pas basculer vers les trackers dans mon VIVE Focus 3 ?	13
Puis-je utiliser plus d'un tracker en même temps ?	13
Puis-je utiliser un tracker et un contrôleur en même temps ?	13

Marques commerciales et droits d'auteur

À propos de ce guide

Les symboles suivants indiquent des informations importantes et utiles :



Les remarques fournissent des détails sur la configuration, des réponses aux questions fréquentes et des informations sur ce qu'il faut faire dans des situations spécifiques.



Les conseils fournissent des informations supplémentaires ou des méthodes alternatives que vous pouvez trouver utiles pour certaines étapes ou procédures.



Les remarques importantes fournissent des informations nécessaires à la réalisation de certaines tâches ou à la configuration de paramètres ou de fonctions spécifiques.



Les avertissements fournissent des informations essentielles pour éviter les problèmes potentiels ou prévenir les dommages matériels.

Introduction

À propos du VIVE Wrist Tracker

Le VIVE Wrist Tracker améliore la précision et la stabilité de la fonction de suivi de la main sur le VIVE Focus 3.

Le VIVE Wrist Tracker fournit un point de suivi supplémentaire pour le VIVE Focus 3 afin de déterminer avec précision la position de vos mains lorsque vous utilisez le suivi des mains. En plus d'aider au suivi de la main, le VIVE Wrist Tracker peut être utilisé pour le suivi des objets. Quand il est fixé à un objet, le VIVE Wrist Tracker fournit au VIVE Focus 3 une estimation de la pose de l'objet en VR à 6 degrés de liberté. Le VIVE Wrist Tracker peut également faire passer n'importe quel appareil à 3 degrés de liberté (tel qu'un contrôleur VR) à 6 degrés de liberté, ce qui vous donne plus de liberté pour explorer et interagir avec votre environnement VR. Vous pouvez utiliser le VIVE Wrist Tracker avec une variété d'outils et de périphériques différents pour vous aider dans une multitude d'applications, notamment la formation professionnelle et la science du sport.

Que contient la boîte ?

L'emballage du VIVE Wrist Tracker contient les éléments suivants :

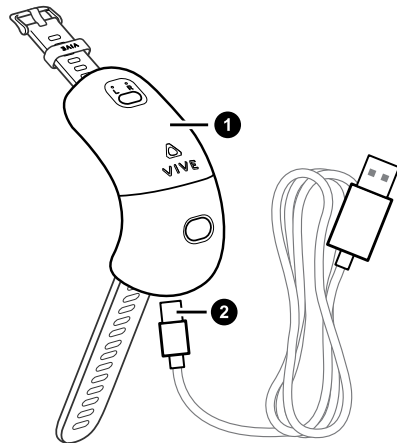

- | | |
|---|--------------------------------|
| 1 | VIVE Wrist Tracker |
| 2 | USB de Type-C® câble de charge |

Composants

Les composants du VIVE Wrist Tracker sont listés ci-dessous.

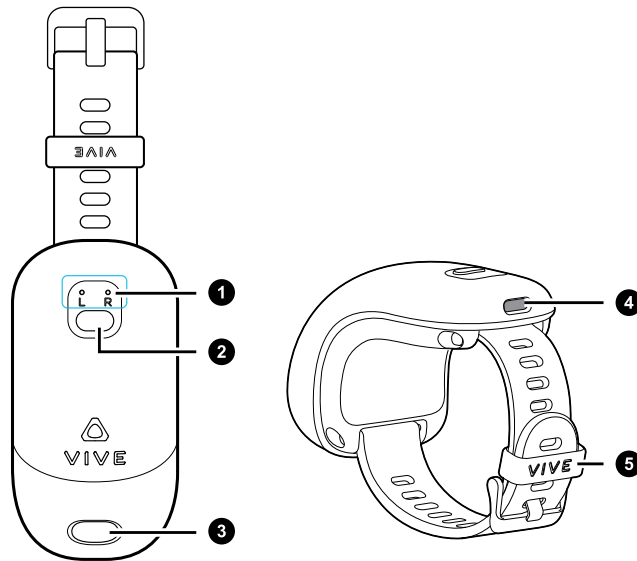

1	Diodes de statut	4	USB de Type-C port de charge
2	Bouton d'alimentation	5	Sangle de poignet détachable
3	Boutons Appli	-	-

Diodes de statut

Les diodes du VIVE Wrist Tracker indiquent le statut du tracker et le côté auquel il est associé.

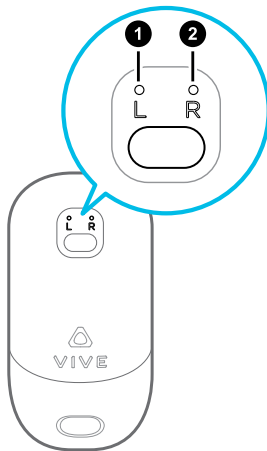

Statut	Comportement de la diode
Batterie faible	Clignote en rouge
Batterie en charge	Orange continu
Totalement chargé	Quand il est connecté, elle passe de l'orange continu au vert solide ; quand il n'est pas connecté, il passe de l'orange continu au bleu continu.
Association	Clignote en bleu
Connexion	Bleu continu
Connecté	Verte continue
Mise à jour du microprogramme	Clignote alternativement en bleu et rouge
Mode veille	Éteinte

1	Diode gauche	Le tracker est associé à gauche
2	Diode droite	Le tracker est associé à droite

Les bases

Charger le VIVE Wrist Tracker

Chargez le VIVE Wrist Tracker à l'aide du câble USB de Type-C fourni dans la boîte.

Pour charger le VIVE Wrist Tracker, connectez une extrémité du câble de charge USB de Type-C au tracker et l'autre extrémité à une source d'alimentation.

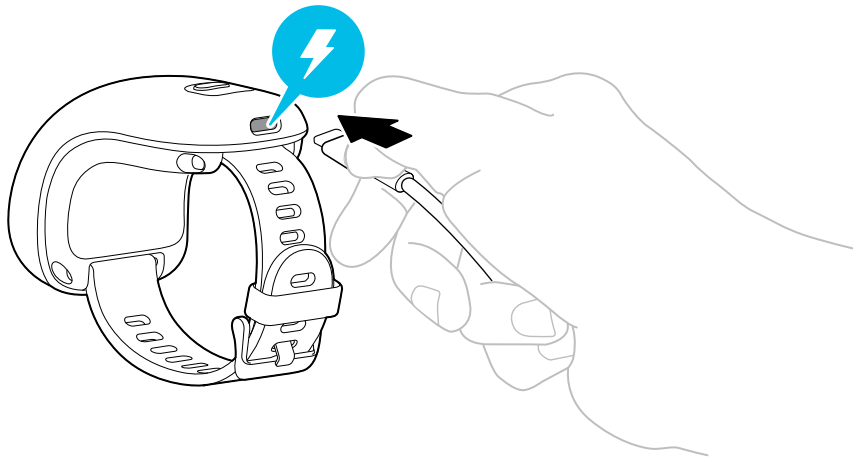

Lorsque le tracker est en charge, la diode de statut est orange continu. Quand le tracker est complètement chargé, la diode de statut passe de l'orange continu au bleu continu ou au vert continu, selon que le tracker est connecté ou non au casque. Pour des détails, voir [Diodes de statut](#) à la page 5.

Porter le VIVE Wrist Tracker

Le VIVE Wrist Tracker est facile et confortable à porter.

Enroulez le VIVE Wrist Tracker autour de votre poignet, le bouton Appli tourné vers l'intérieur.

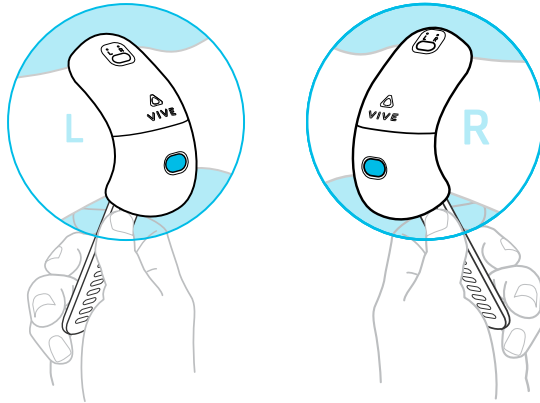

Pour des raisons de confort et de mobilité du poignet, portez le tracker au-dessus des os de votre poignet.

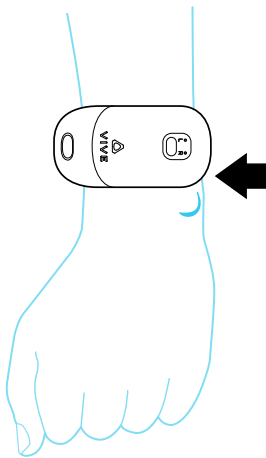

Pour éviter tout glissement, assurez-vous que la sangle est bien fixée autour de votre poignet.

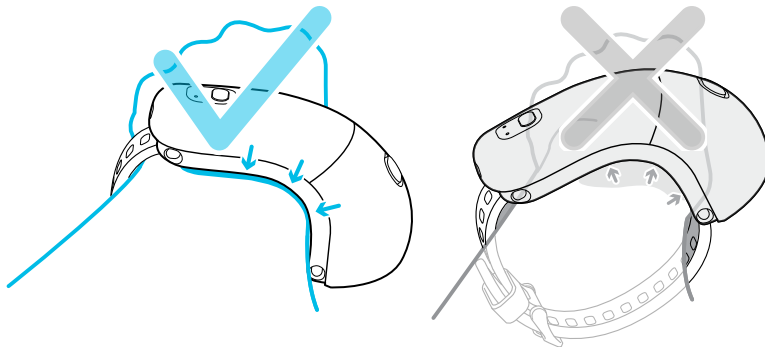

Allumer et éteindre le VIVE Wrist Tracker

Appuyez le bouton Alimentation pour allumer ou éteindre le VIVE Wrist Tracker.

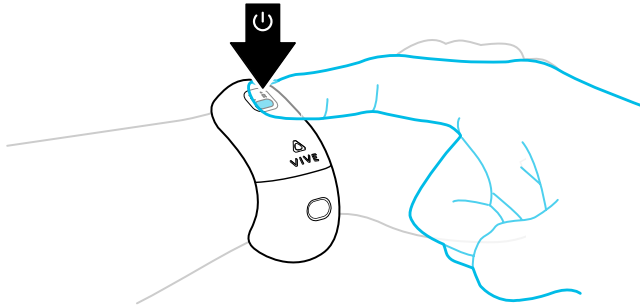

- **Allumer** : Appuyez le bouton Alimentation pendant 1 seconde.
- **Éteindre** Appuyez et maintenez le bouton Alimentation pendant 5 secondes.

Associer et étalonner le VIVE Wrist Tracker

Pour tirer le meilleur parti du VIVE Wrist Tracker, il faut l'étalonner après l'avoir associé.

Assurez-vous de porter votre casque et vos wrist trackers avant d'effectuer les étapes suivantes.

1. Dans VIVE Focus 3, allez à **Paramètres** > **Connectivité** > **Contrôleur**.
2. Sélectionnez le bouton de type d'entrée "📍" en haut à droite pour basculer l'entrée du contrôleur vers les trackers.
L'écran Dissocier les contrôleurs apparaîtra.
3. Sélectionnez **Continuer** pour dissocier les contrôleurs et activer le suivi des mains.
L'écran Associer les trackers de poignet apparaîtra.
4. Placez les contrôleurs de côté sur une surface plane.
5. Appuyez le bouton Alimentation sur les trackers pour les allumer.

- Appuyez et maintenez le bouton Alimentation à nouveau pendant 2 secondes pour lancer le mode d'association. Les deux diodes clignoteront d'abord en bleu, puis la diode d'état correspondant au tracker que vous associez deviendra verte.

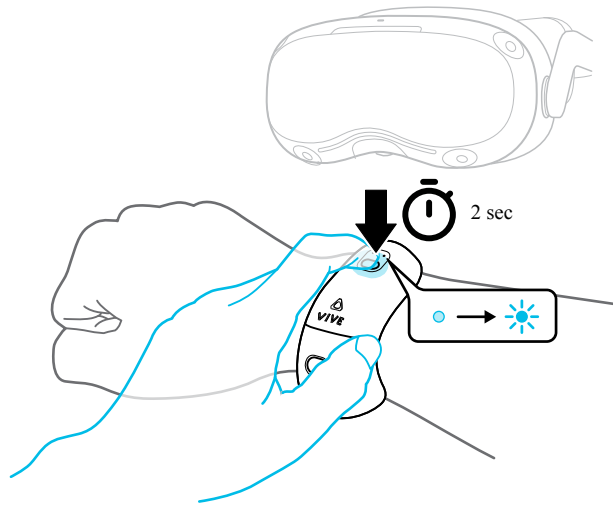

Quand les deux trackers sont associés, l'écran **Étalonner les trackers** apparaîtra. Si vous n'associez qu'un seul tracker, sélectionnez **Ignorer** après que le tracker est associé pour continuer.

- Sélectionnez **Étalonner** et suivez les instructions à l'écran. Quand les trackers auront été étalonnés avec succès, l'écran se fermera et vous serez de retour dans l'entrée.



- Sélectionnez **Je ne l'utilise pas pour le suivi des mains** si vous avez l'intention d'utiliser l'un des wrist trackers pour le suivi d'objets.
- Si vos trackers sont associés du mauvais côté, vous pouvez les intervertir en appuyant sur les boutons Alimentation et Appli en même temps.

Mise à jour du microprogramme du VIVE Wrist Tracker

Le microprogramme est régulièrement mis à jour pour vous permettre de tirer le meilleur parti du VIVE Wrist Tracker.

Assurez-vous que les trackers que vous voulez mettre à jour sont associés au VIVE Focus 3.

1. Dans VIVE Focus 3, allez à **Paramètres** > **Connectivité** > **Contrôleur**.
2. Sélectionnez **Mise à jour du microprogramme** dans le coin inférieur droit pour lancer la mise à jour.

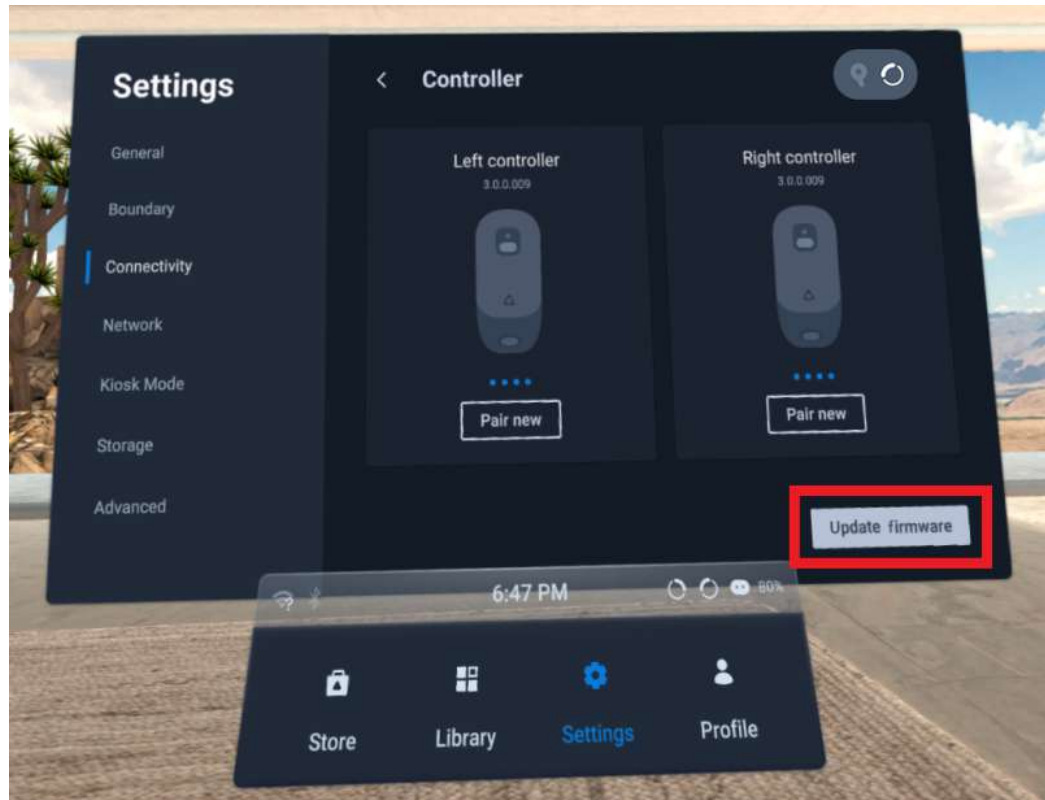

Remplacer les sangles de poignets sur le VIVE Wrist Tracker

Vous pouvez remplacer les sangles de poignets sur le VIVE Wrist Tracker en fonction de vos besoins.

Les sangles de poignet du VIVE Wrist Tracker peuvent être remplacées facilement par la plupart des sangles de poignet détachables de type montre-bracelet. Vous pouvez remplacer les sangles de poignet d'origine si elles sont endommagées, ou pour améliorer le confort de port des trackers.

Cette tâche nécessite un tournevis T6.

1. Retirez les vis et sortez les goupilles métalliques. Jetez les sangles existantes.

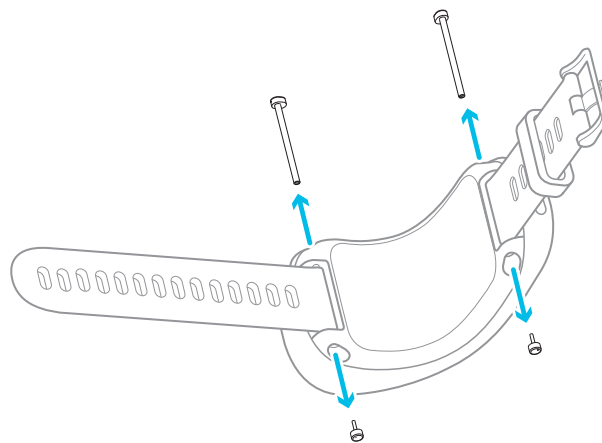

Quand vous retirez les vis, maintenez votre doigt fermement contre la goupille métallique du côté opposé pour plus de stabilité.

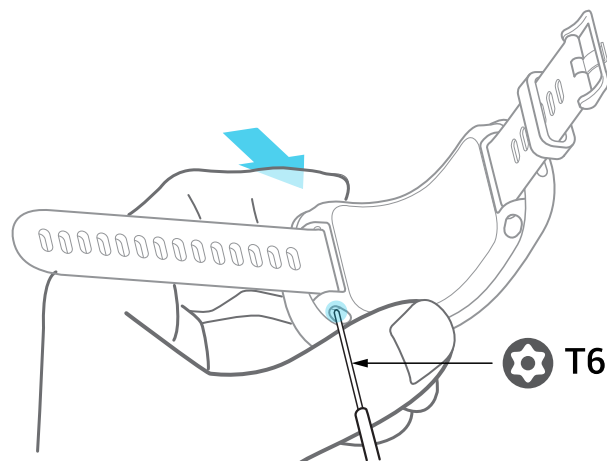

2. Mettez les nouvelles sangles de poignet sur le tracker et réinsérez les goupilles métalliques.

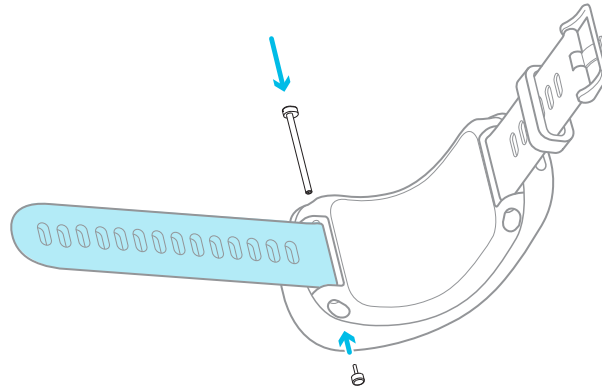

Veillez à ce que les goupilles métalliques soient orientées correctement quand vous les insérez.

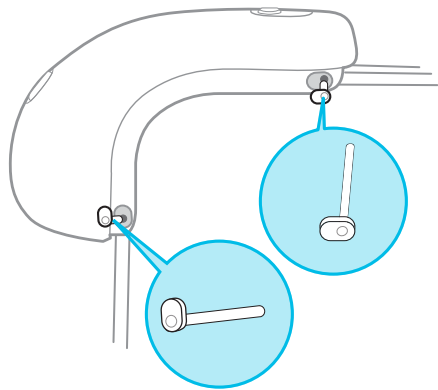

3. Fixez à nouveau les vis.

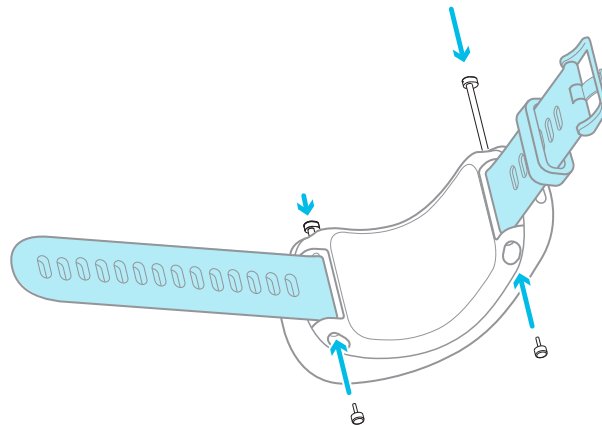

Solutions et FAQ

Dépannage du VIVE Wrist Tracker

Si vous avez des difficultés à associer le VIVE Wrist Tracker, essayez ce qui suit :

- Assurez-vous que le VIVE Wrist Tracker est entièrement chargé, puis allumez-le et essayez de l'associer à nouveau.
- Éteignez et rallumez le VIVE Wrist Tracker, puis appuyez le bouton Alimentation pendant 2 secondes pour réactiver le mode d'association.
- Assurez-vous que le microprogramme du VIVE Wrist Tracker est à jour.

Pourquoi le VIVE Wrist Tracker s'éteint-il automatiquement ?

Le VIVE Wrist Tracker s'éteint automatiquement quand la batterie est déchargée ou quand le casque passe en mode veille.

Quand le casque sort du mode veille, vous devez rallumer les trackers.

Pourquoi je ne peux pas basculer vers les trackers dans mon VIVE Focus 3 ?

Si vous ne voyez pas le bouton de type d'entrée " " dans **Paramètres > Connectivité > Contrôleur**, vérifiez que votre VIVE Focus 3 est mis à jour avec la dernière version du système.

Puis-je utiliser plus d'un tracker en même temps ?

VIVE Wrist Tracker est conçu pour améliorer la fonction de suivi de la main sur le VIVE Focus 3, ainsi vous pouvez associer deux trackers comme vous le feriez avec deux contrôleurs.

VIVE Focus 3 ne peut associer que deux trackers à la fois. Vous pouvez utiliser les deux comme trackers de poignet, ou vous pouvez en associer un comme tracker de poignet et un comme tracker d'objet. Cependant, vous ne pouvez pas associer plus de deux trackers à la fois, et vous ne pouvez pas associer un contrôleur et un tracker de poignet en même temps.

Puis-je utiliser un tracker et un contrôleur en même temps ?

Non, vous ne pouvez pas associer le VIVE Wrist Tracker et un contrôleur en même temps.

Bien que vous ne puissiez pas associer un tracker et un contrôleur en même temps, vous pouvez en associer un comme tracker de poignet et l'autre comme tracker d'objet. Pour associer les trackers, allez dans **Paramètres** > **Connectivité** > **Contrôleur** et sélectionnez le bouton de type d'entrée "" en haut à droite.

Marques commerciales et droits d'auteur

© 2022 HTC Corporation. Tous droits réservés.

VIVE, le logo VIVE, HTC, le logo HTC, VIVEPORT, et tous les autres noms de produit et services HTC sont des marques commerciales et/ou des marques déposées de HTC Corporation et ses sociétés affiliées aux États-Unis et d'autres pays.

Toutes les autres marques commerciales et marques de service mentionnées dans ce document, y compris les noms de compagnies, noms de produits, noms de service et logos sont la propriété de leurs détenteurs respectifs, et leur utilisation dans ce document n'indique aucune affiliation ou association avec ceux-ci, ni l'approbation de ou par HTC Corporation. Certaines des marques listées ci-dessus n'apparaissent pas dans ce manuel de l'utilisateur.

Les captures d'écran comprises dans ce document sont le produit de simulations. HTC ne sera pas responsable d'erreurs ou omissions techniques ou éditoriales contenues dans ce document, ni de dommages accessoires ou directs résultant de la mise à disposition de ce document. Les informations sont fournies « en l'état » sans aucune garantie et peuvent être modifiées sans préavis. HTC se réserve le droit de réviser le contenu de ce document à tout moment sans préavis.

Toute reproduction ou transmission de ce document, par quelque procédé que ce soit, notamment, électronique, y compris la photocopie, l'enregistrement ou la mémoire dans un système de récupération, ainsi que toute traduction vers une autre langue, sont interdites sans l'autorisation écrite préalable de HTC.